

Кровать Умка 3

Схема сборки

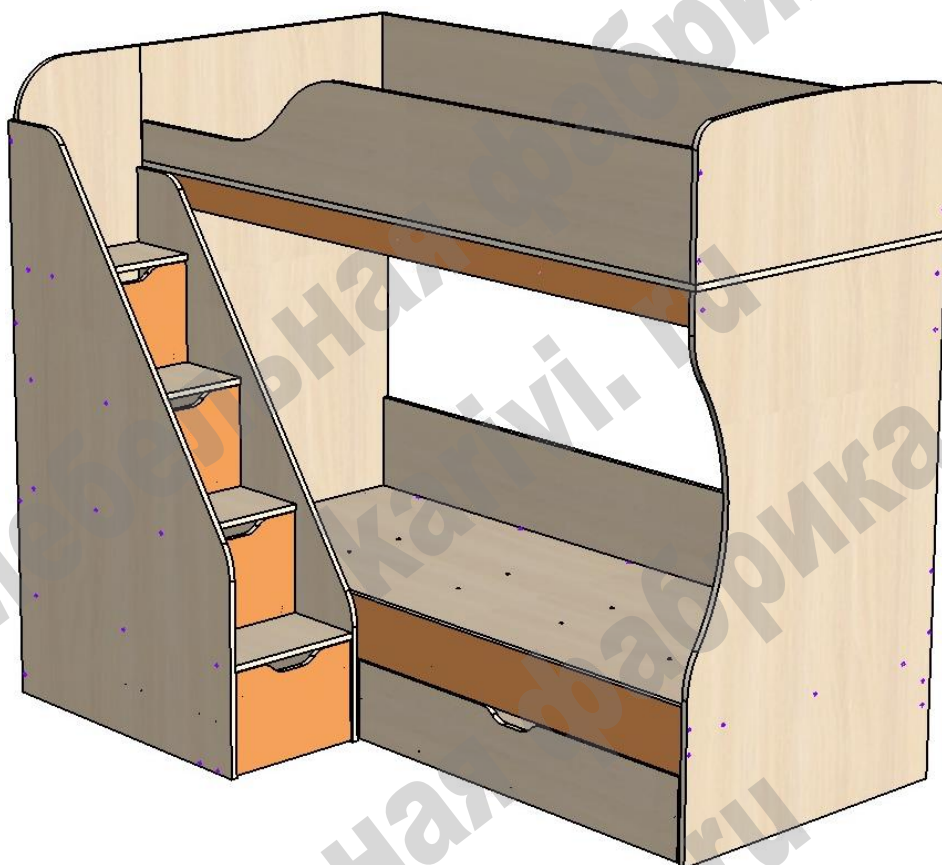

Перечень деталей:

Поз.	Код	Длина	Ширина	Толщина	К-во	Поз.	Код	Длина	Ширина	Толщина	К-во
1	00670-001	1941	838	16	1	20	00670-020	1038	156	16	1
2	00670-002	1907	821	16	1	21	00670-021	407	367	16	1
3	00670-003	1476	840	16	1	22	00670-022	785	156	16	1
4	00670-004	1312	837	16	1	23	00670-023	785	156	16	1
5	00670-005	1312	837	16	1	24	00670-024	1083	87	16	1
6	00670-006	1312	823	16	1	25	00670-025	434	214	16	1
7	00670-007	1038	769	16	1	26	00670-026	434	214	16	1
8	00670-008	1621	383	16	1	27	00670-027	342	214	16	1
9	00670-009	1907	292	16	1	28	00670-028	199	367	16	1
10	00670-010	1907	292	16	1	29	00670-029	808	87	16	1
11	00670-011	1907	292	16	1	30	00670-030	772	87	16	3
12	00670-012	1907	250	16	1	33	00670-033	367	128	16	1
13	00670-013	370	837	16	1	34	00670-034	310	85	16	1
14	00670-014	1907	160	16	1	35	00670-035	1907	160	16	1
15	00670-015	822	367	16	1	36	00670-036	1907	85	16	1
16	00670-016	293	837	16	1	37	00670-037	362	260	16	3
17	00670-017	788	300	16	1	38	00670-038	363	257	16	1
18	00670-018	615	367	16	1	39	00670-039	324	448	3	1
19	00670-019	1074	201	16	1						

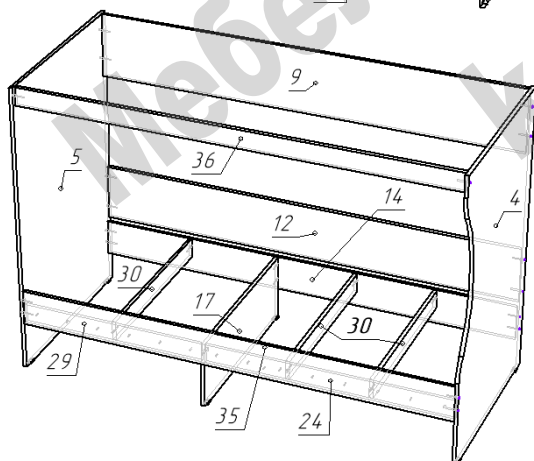
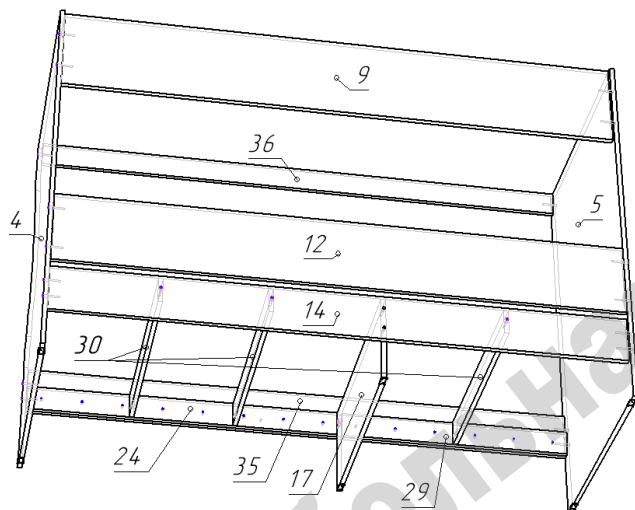
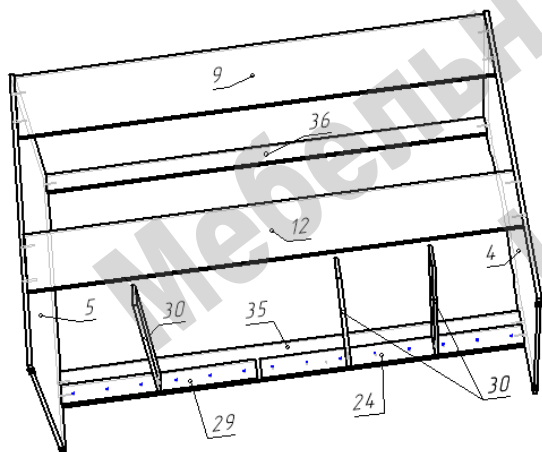
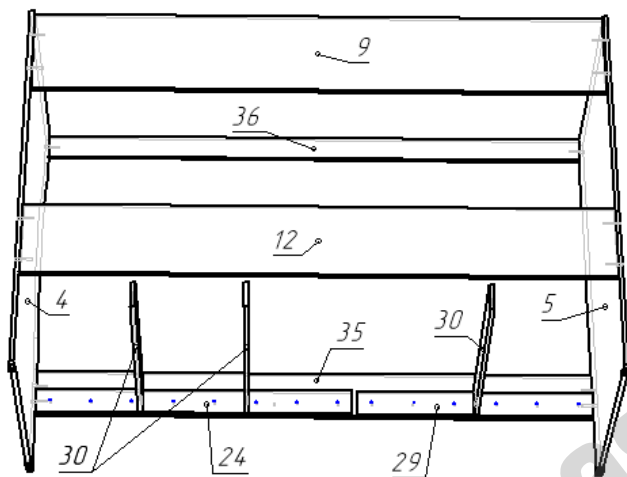

Сборка кровати:

Вне зависимости от конфигурации (правое/левое расположение лестницы) сборка кровати производится одинаково. Зеркально меняются расположения деталей.

Начало сборки возможно в положении лежа на лицевую сторону.

- Установить на нижние торцы деталей 4, 5, 17 пластиковые подпятники при помощи гвоздей.
- Конфирматами по схеме соединить детали 4, 5, 9, 12, 35, 36.
- Конфирматами по схеме присоединить детали 30, 31 к деталям 24, 29.
- Саморезами 4x25 присоединить детали 24, 29 к детали 35.

Нижний рисунок – вариант схемы сборки при правом расположении лестницы.

- Эксцентриковой стяжкой присоединить деталь 17 к детали 35.

- К собранной конструкции конфирматами по схеме присоединить деталь 12

- Перевести сборку в вертикальное положение.

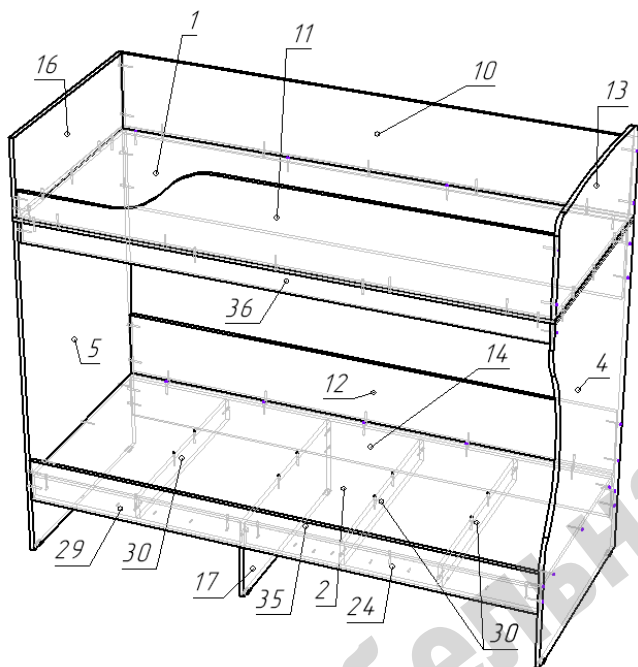

- На нижнее основание спального места в зависимости от варианта право/лево задвинуть деталь 2 (для облегчения временно снять нижние конфирматы детали 12 и повернуть деталь 12), закрепив ее по месту конфирматами.

- На собранную конструкцию наложить деталь 1 и прикрепить конфирматами.

- На деталь 1 в соответствии с вариантом сборки (право/лево) прикрепить конфирматами детали 10 и 11, а детали 13 и 16 прикрепить шкантами.

- Связать детали обвязки спального места (10, 11, 13, 16) конфирматами.

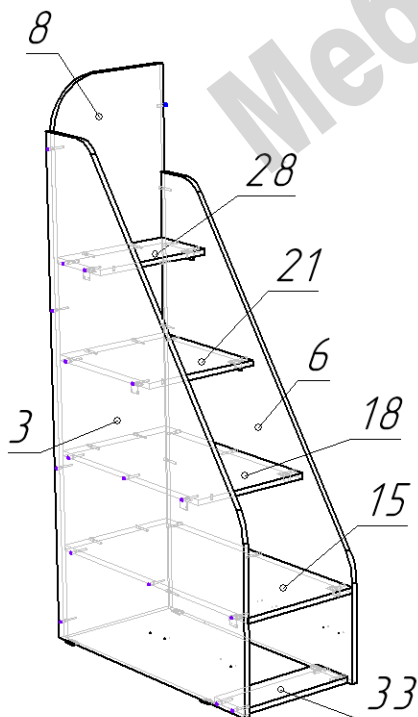

Сборка лестницы:

При сборке кровати (лестница справа) деталь 8 поворачивается в горизонтальной плоскости на 180 градусов, детали 3 и 6 меняются местами. Остальные детали поворачиваются и зеркально меняются местами.

- Установить на нижние торцы деталей 3 и 6 пластиковые подпятники при помощи гвоздей.

- Саморезами 3,5x16 на детали 3 и 6 установить шариковые направляющие

- На детали 15, 18, 21 саморезами 3,5x16 установить ответные части петель.

- Конфирматами по схеме соединить детали лестницы.

- Под ступени 15, 18, 21, 28 ближе к переднему краю саморезами 3,5x16 установить мебельные уголки.

- Собранный лестницу скрепить с каркасом кровати, используя шканты и межсекционные стяжки. Для межсекционных стяжек необходимо самостоятельно просверлить в нужных местах отверстия ф 5мм.

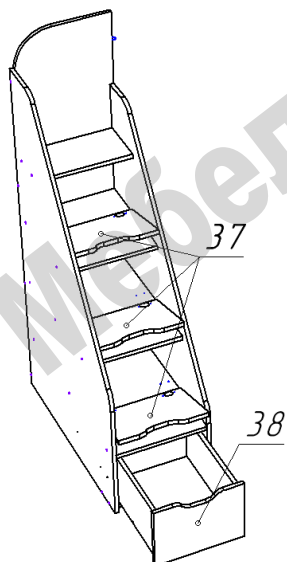
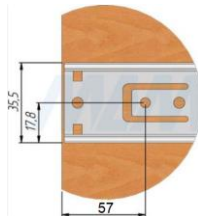

- После установки фасадов-дверок с нижней стороны ступеней 18, 21, 28 установить полкодержатели в качестве ограничителей.

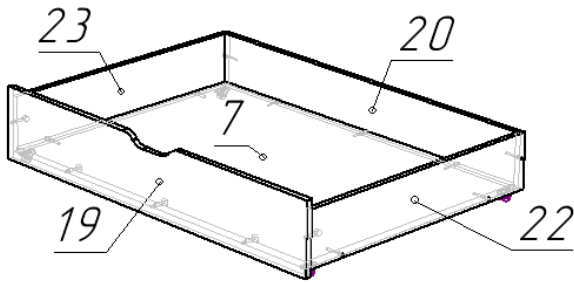

Сборка ящика.

- Конфирматами по схеме соединить детали 7, 20, 22, 23.
- Присоединить фасад 19 при помощи стяжек эксцентриковых.
- На нижнюю пластину детали 7 установить и прикрепить саморезами 3,5x16 ролики прямоходные.

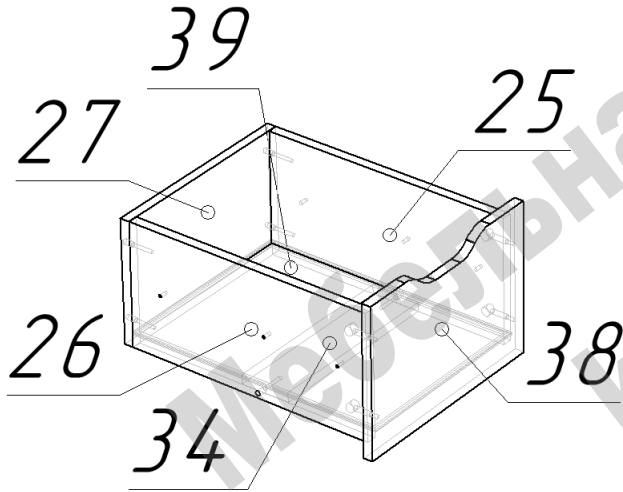

Сборка ящика лестницы.

- Конфирматами по схеме соединить детали 25, 26, 27, 34.
- В пазы вставить дно ящика.
- Эксцентриковыми стяжками присоединить фасад 38.
- На боковины 25, 26 евроинтами 6x11 прикрепить ответные части шариковых направляющих.

Перечень фурнитуры:

	Наименование	Кол-во		Наименование	Кол-во		Наименование	Кол-во
	Конфирмат 7x50	152		Подпятник пластиковый	10		Шкант 8x30	2
	Евроинт 6x11	6		Гвоздь 20 мм	20		Ключ шестигранный	1
	Саморез 3,5x16	72		Петля вкладная	6		Полкодержатель	3
	Саморез 4x25	14		Заглушка для конфирмата	70		Направляющие полного выдвижения	1
	Шток стяжки эксцентриковой	13		Стяжка межсекционная	9		Ролик прямоходный	4
	Эксцентрик 15 мм	13					Уголок мебельный	8

Изделия высотой более 100см рекомендуем дополнительно крепить к стене. Метизы для крепления к стене в комплект изделия не входят.

Предприятие-изготовитель оставляет за собой право вносить изменения в конструкцию изделия с целью улучшения технологических свойств мебели.

Производитель не несет ответственности за дефекты, появившиеся в результате несоблюдения покупателем правил транспортировки, сборки, эксплуатации и ухода за мебелью.