

# Кровать «Polini Simple 5000»

Схема сборки

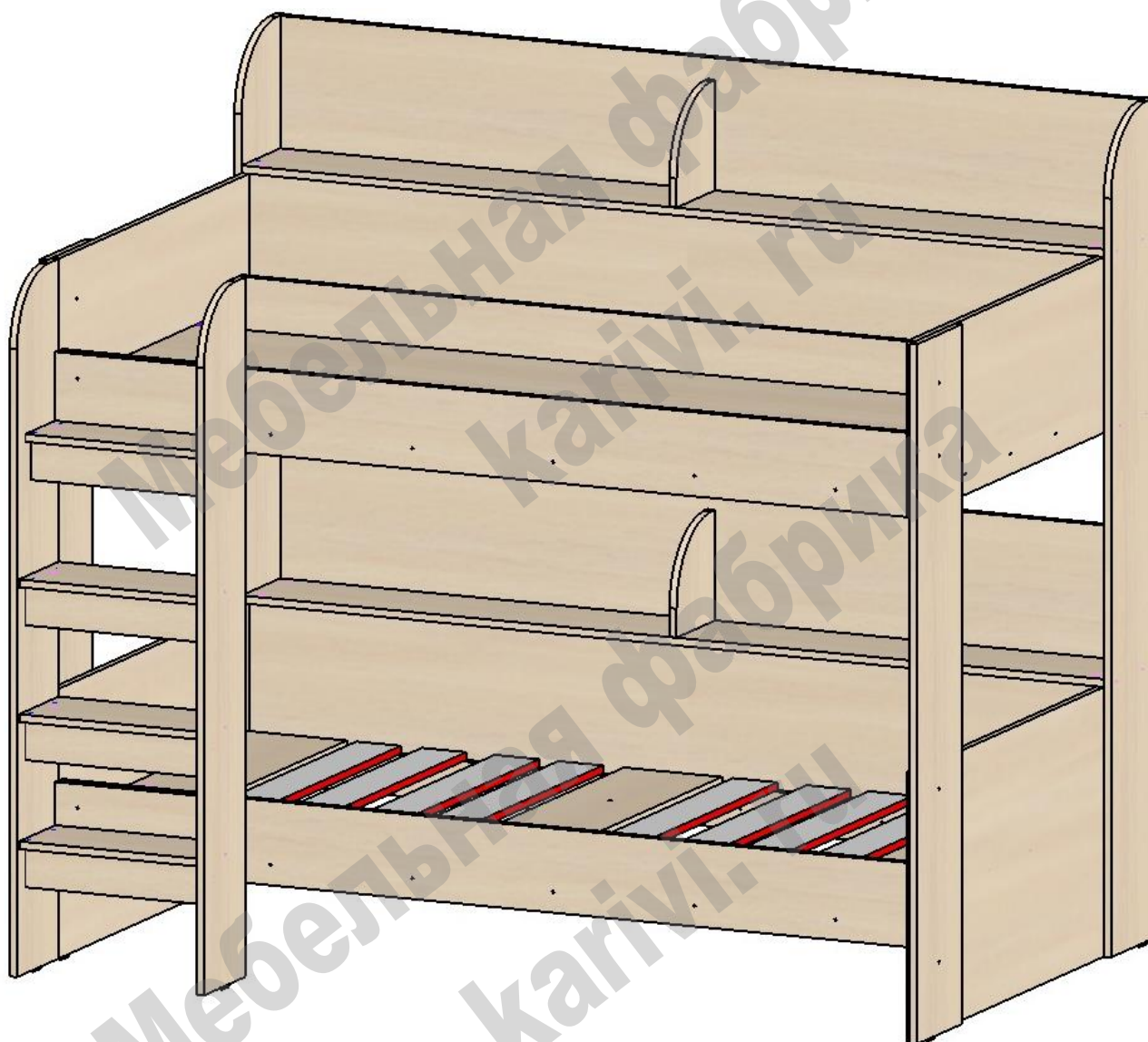

## Перечень деталей:

Поз.	Код детали	Длина	Ширина	Толщина	Кол-во	Поз.	Код детали	Длина	Ширина	Толщина	Кол-во
1	00341-001	1904	900	16	1	19	00341-019	1453	200	16	1
2	00341-002	1936	365	16	1	20	00341-020	900	220	16	1
3	00341-003	1936	365	16	1	21	00341-021	900	220	16	1
4	00341-004	1936	292	16	1	22	00341-022	900	220	16	1
5	00341-005	1936	291	16	1	23	00341-023	1500	110	16	1
6	00341-006	916	560	16	1	24	00341-024	1904	85	16	2
7	00341-007	916	560	16	1	25	00341-025	944	85	16	2
8	00341-008	1936	186	16	1	26	00341-026	944	85	16	2
9	00341-009	1936	186	16	1	27	00341-027	404	190	16	2
10	00341-010	1936	186	16	1	28	00341-028	900	85	16	1
11	00341-011	1745	202	16	1	29	00341-029	868	85	16	2
12	00341-012	1745	202	16	1	30	00341-030	404	174	16	1
13	00341-013	916	365	16	1	31	00341-031	404	160	16	1
14	00341-014	916	365	16	1	32	00341-032	404	143	16	1
15	00341-015	1904	175	16	1	33	00341-033	404	106	16	1
16	00341-016	1904	175	16	1	34	00341-034	230	185	16	2
17	00341-017	1453	218	16	2	35	00341-035	404	85	16	4
18	00341-018	1453	200	16	1	36	00341-036	900	100	16	8

**Сборка производится одинаково для  
правого / левого расположения лестницы.**

**Меняются местами детали 13 и 14,  
перемещается лестница и переворачивается  
деталь 23.**

**Сборка кровати возможно начинать в  
положении лежа.**

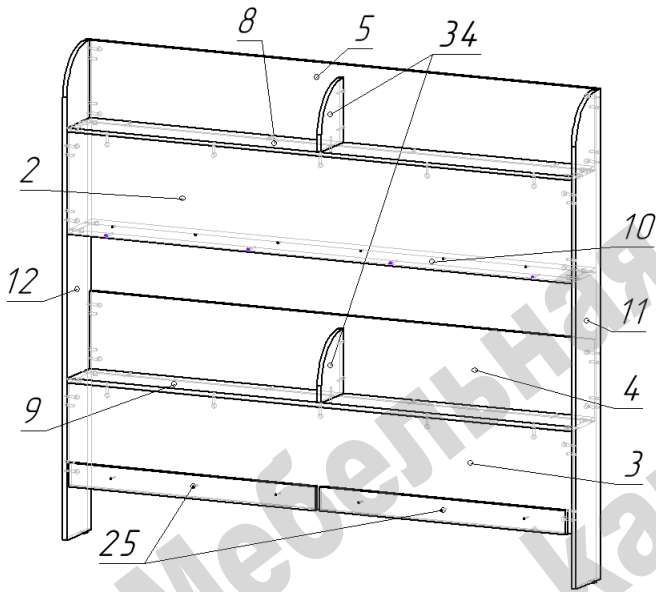

- На нижние торцы деталей 6, 7, 11, 12, 17, 18,  
19 установить пластиковые подпятники при  
помощи гвоздей.

- С помощью эксцентриковых стяжек и  
конфирматов собрать секцию из деталей 2, 5,  
8, 10, 24.

- С помощью эксцентриковых стяжек и  
конфирматов собрать секцию из деталей 3, 4,  
9, 34. Межсекционными стяжками  
присоединить к детали 3 детали 25.

- Собранные секции шкантами и  
эксцентриковыми стяжками соединить с  
деталью 11 и 12.

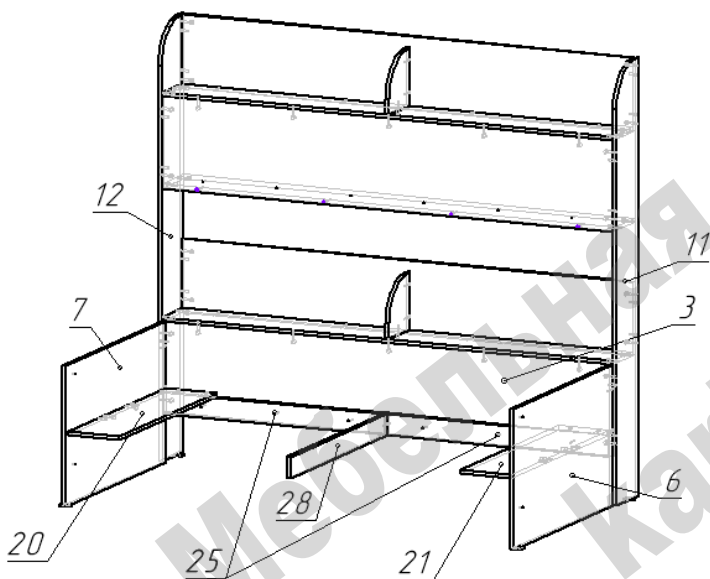

- Шкантами и стяжками эксцентриковыми  
присоединить деталь 20 к детали 7, а деталь 21  
к детали 6.

- Перевести сборку в вертикальное положение.

- Установить и прикрепить конфирматами  
детали 6, 7, 20, 21, 28 к детали 3.

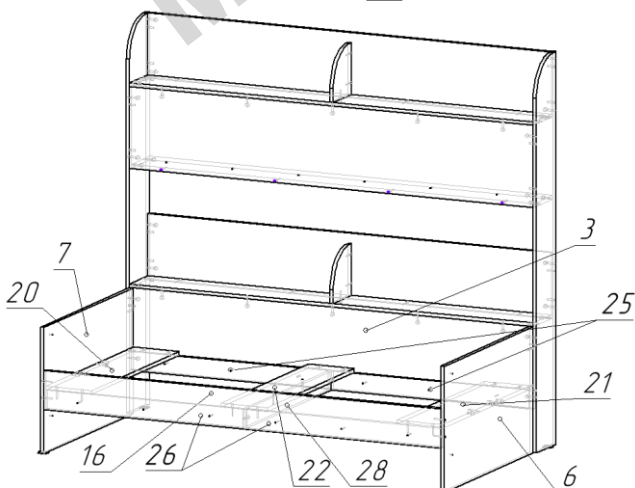

- Стяжками межсекционными присоединить к  
детали 16 детали 26.

- Стяжкой эксцентриковой присоединить  
деталь 26 к детали 28, а конфирматами к  
детальям 6 и 7.

- Наложить и прикрепить конфирматами  
деталь 22 к деталям 3, 26, 28.

- Соединить конфирматами детали 20 и 21 с  
деталью 26.

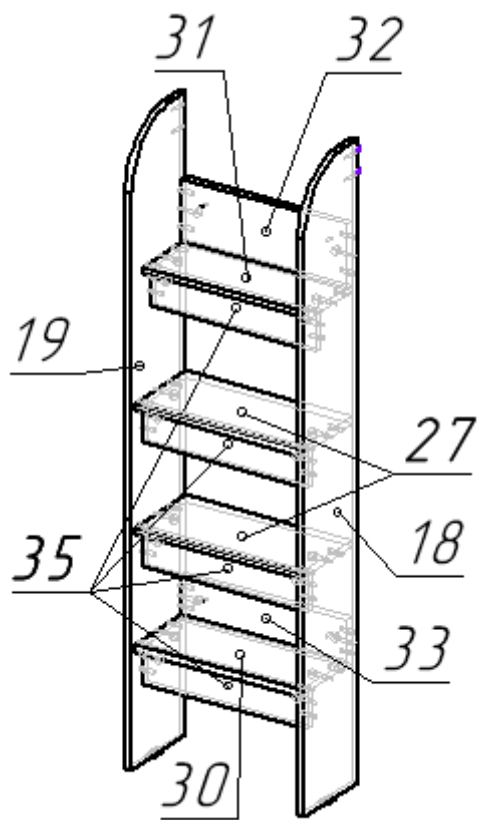

### Сборка лестницы:

- На нижние торцы деталей 18 и 19 гвоздями прикрепить пластиковые подпятники.
- По схеме к детали 18 прикрепить шкантами и стяжками эксцентриковыми детали 27, 30, 31, 32, 33, 35.
- К собранной конструкции аналогично прикрепить деталь 19.
- Собранную лестницу при помощи стяжек межсекционных в зависимости от конфигурации прикрепить через детали 32 и 33 к деталям 15 и 16, самостоятельно просверлив в нужных местах отверстия ф5мм.

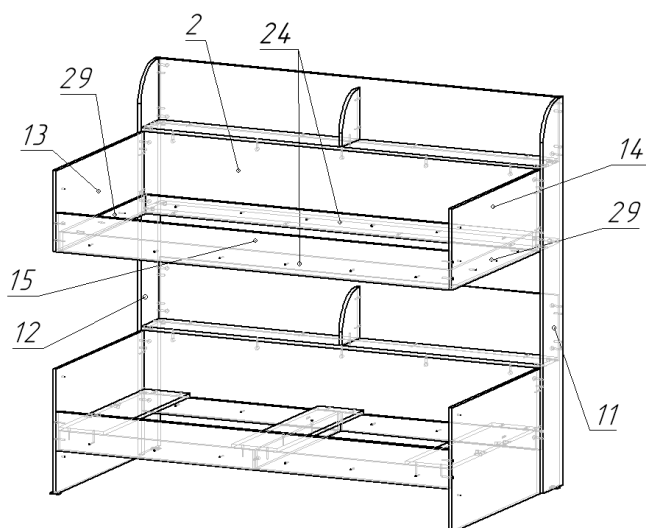

- Стяжками межсекционными присоединить детали 24 к деталям 2 и 15.
- Стяжками межсекционными присоединить детали 29 к деталям 13 и 14.
- Присоединить конфирматами детали 13 и 14 к детали 2.
- Соединить конфирматами деталь 15 с деталями 13 и 14.

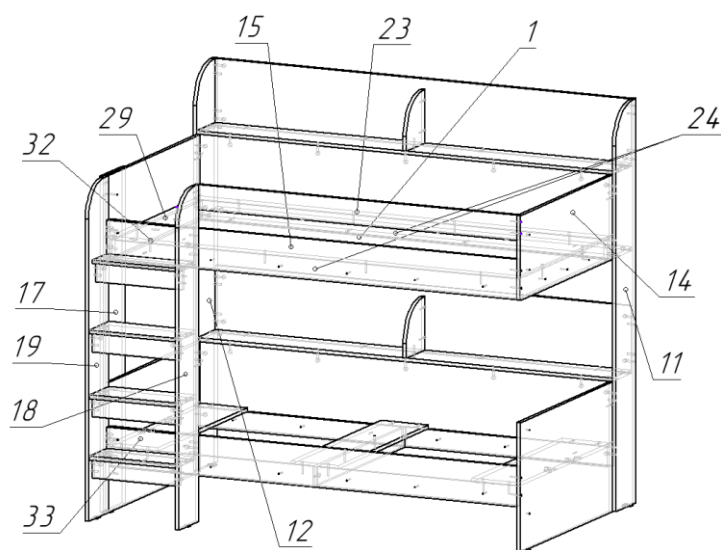

- В зависимости от конфигурации стяжками межсекционными присоединить одну деталь 17 к деталям 7 и 13 (или 6 и 14).
- Собранную лестницу при помощи стяжек межсекционных в зависимости от конфигурации прикрепить через детали 32 и 33 к деталям 15 и 16, самостоятельно просверлив в нужных местах отверстия ф5мм.
- В зависимости от конфигурации конфирматами прикрепить деталь 23 к деталям 14 и 18 (или 14 и 19).

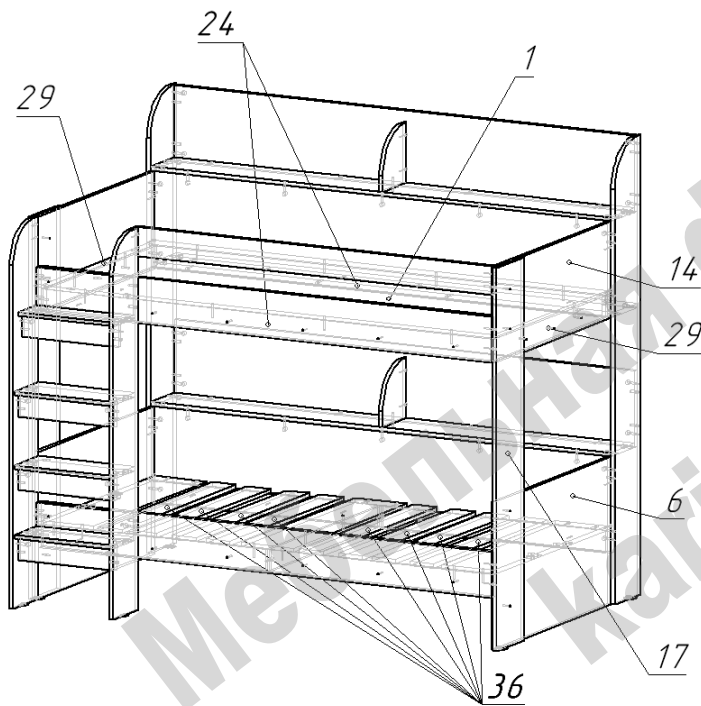

- Стяжками межсекционными присоединить вторую деталь 17 к деталям 6 и 14 (или 7 и 13).

- Вложить в верхнюю секцию основание спального места 1 и прикрепить его конфирматами к деталям 24 и 29.

- Разложить между деталями 20, 21, 22 деревянные ламели 36.

**Ламели саморезами не крепить.**

### Перечень фурнитуры:

	Наименование	Кол-во		Наименование	Кол-во
	Конфирмат 7x50	65		Заглушка для конфирмата	10
	Шток стяжки эксцентриковой	63		Стяжка межсекционная	42
	Эксцентрик 15 мм	63		Шкант 8x30	56
	Подпятник пластиковый	10		Ключ шестигранный	1
	Гвоздь 20 мм	20			

Изделия высотой более 100см рекомендуем дополнительно крепить к стене. Метизы для крепления к стене в комплект изделия не входят.

Предприятие-изготовитель оставляет за собой право вносить изменения в конструкцию изделия с целью улучшения технологических свойств мебели.

Производитель не несет ответственности за дефекты, появившиеся в результате несоблюдения покупателем правил транспортировки, сборки, эксплуатации и ухода за мебелью.