

Кровать «Дюймовочка 4_3»

Схема сборки



Перечень деталей:

Поз.	Код детали	Длина	Ширина	Толщина	Кол-во	Поз.	Код детали	Длина	Ширина	Толщина	Кол-во
1	00217-001	1932	836	16	1	28	00217-028	900	85	16	1
2	00217-002	1900	836	16	1	29	00217-029	883	86	16	1
3	00217-003	1150	936	16	1	30	00217-030	709	85	16	1
4	00217-004	1150,3	936	16	1	31	00217-031	707	85	16	1
5	00217-005	2000	500	16	1	32	00217-032	656	85	16	6
6	00217-006	2000	350	16	1	33	00217-033	334	150	16	1
7	00217-007	682	936	16	1	34	00217-034	334	150	16	1
8	00217-008	836	551,3	16	2	35	00217-035	334	150	16	1
9	00217-009	2000	200	16	1	36	00217-036	334	150	16	1
10	00217-010	1900	172	16	2	37	00217-037	384	130	16	1
11	00217-011	883	360	16	1	38	00217-038	384	130	16	1
12	00217-012	850	360	16	1	39	00217-039	334	134	16	1
13	00217-013	900	300	16	2	40	00217-040	334	134	16	1
14	00217-014	819	196	16	1	41	00217-041	480	85	16	1
15	00217-015	819	196	16	1	42	00217-042	231	150	16	1
16	00217-016	764	196	16	1	43	00217-043	360	85	16	1
17	00217-017	360	373	16	1	44	00217-044	320	86	16	1
18	00217-018	552	196	16	2	45	00217-045	794	262	16	1
19	00217-019	360	297	16	2	46	00217-046	586	262	16	1
20	00217-020	741	134	16	1	47	00217-047	792	192	16	1
21	00217-021	739	130	16	1	48	00217-048	284	270	16	1
22	00217-022	360	266	16	2	49	00217-049	897	100	16	8
23	00217-023	360	250	16	1	50	00217-050	721	398	3	1
24	00217-024	360	250	16	1	51	00217-051	723	348	3	1
25	00217-025	764	102	16	1	52	00217-052	494	348	3	1
26	00217-026	512	150	16	1	53	00217-053	213	348	3	1
27	00217-027	900	85	16	1						

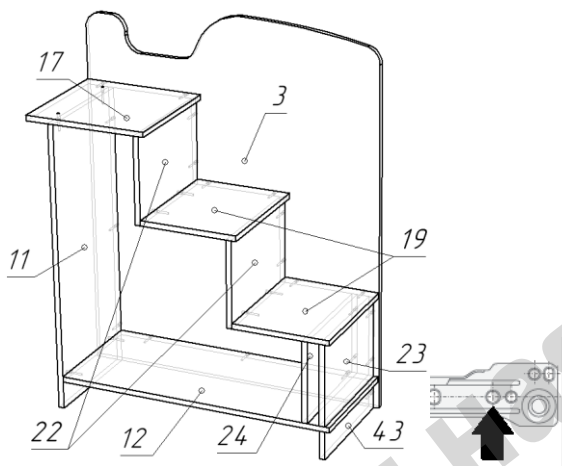

Сборка верхнего спального места:

Сборка производится одинаково для правого / левого вариантов расположения кровати.

- На нижние торцы деталей 3, 4, 29, 44 установить пластиковые подпятники при помощи гвоздей.

- На боковины 11, 22, 24 прикрепить роликовые направляющие для ящиков при помощи саморезов 3,5x16. Стрелка – положение первого самореза.

- Соединить детали 3, 11, 12, 17, 29, 22, 23, 24, 43 по схеме при помощи конфирматов.

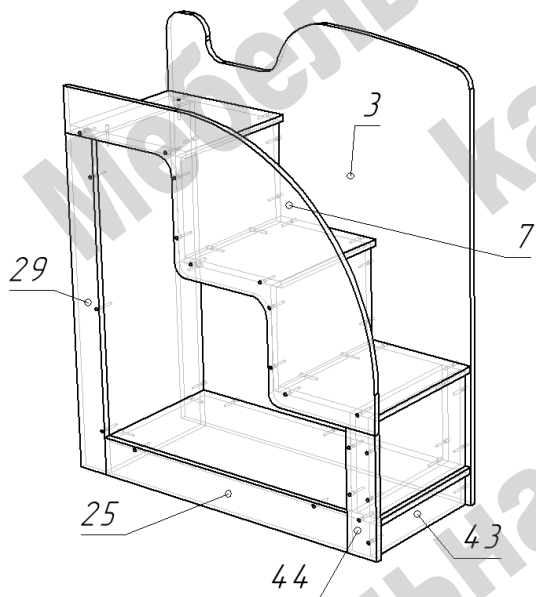

- К собранной конструкции конфирматами присоединить детали 7, 25, 29, 44.

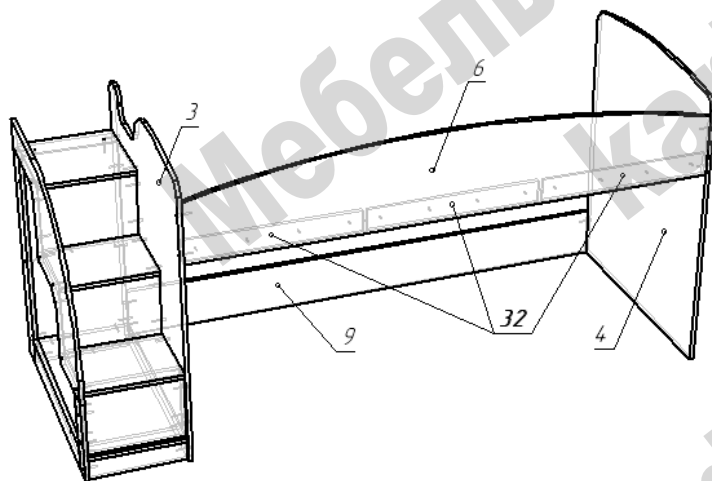

- Соединить детали 3 и 4 через детали 6 и 9 при помощи конфирматов.

- Саморезами 4x25 к детали 6 прикрепить детали 32.

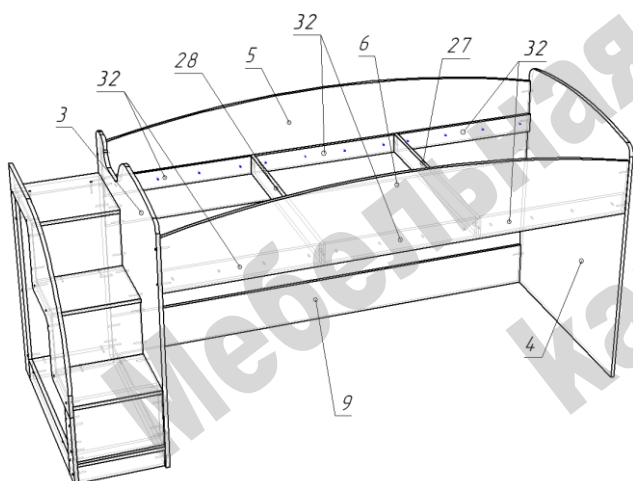

- При помощи стяжек эксцентриковых к детали 6 прикрепить детали 27 и 28.

- По схеме конфирматами присоединить деталь 5.

Саморезами 4x25 к детали 5 прикрепить детали 32.

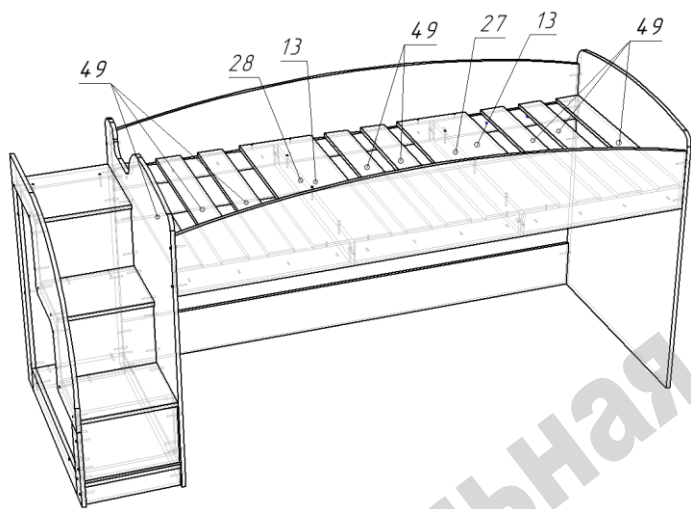

- Закрепить панели-усилители 13 согласно схеме на деталях 32 при помощи саморезов 4x25, а на детали 27 и 28 при помощи конфирматов.

- Разложить деревянные ламели 49.

Ламели саморезами не крепить

Сборка корпуса нижней выкатной кровати:

Сборку возможно производить в положении лежа.

- Закрепить ответные части шариковых направляющих полного выдвижения на стойках 14 и 15.

- Соединить детали 1, 14, 15, 16 по схеме при помощи конфирматов.

- Продолжить сборку кровати по схеме при помощи конфирматов.

- Закрепить на детали 1 колесные опоры по схеме при помощи саморезов 3,5x16.

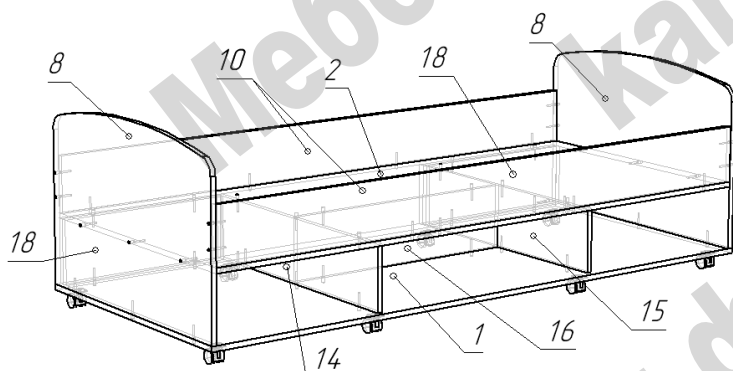

Сборка ящика выкатной кровати:

- Соединить детали 21, 31, 37, 38, по схеме при помощи конфирматов.

- В пазы вставить дно ящика 50.

- Присоединить фасад 47 при помощи стяжек эксцентриковых.

- На нижние торцы деталей 37 и 38 прикрепить ответные части роликовых направляющих роликом к задней стенке 21.

- Установить ручки.

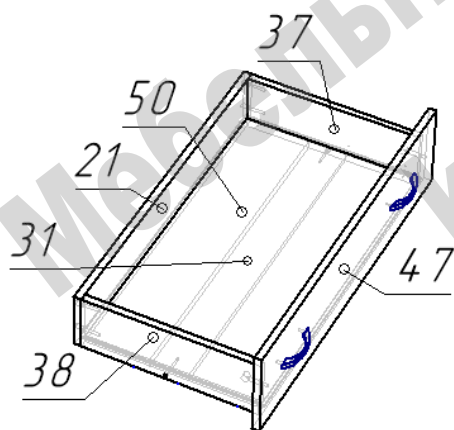

Сборка ящиков лестницы:

- Соединить детали 33, 34, 42 при помощи конфирматов по схеме.

- В пазы вставить дно ящика 53.

- Присоединить фасад 42 при помощи стяжек эксцентриковых.

- Установить ручки.

- На нижние торцы деталей 33 и 34 прикрепить ответные части роликовых направляющих роликом к задней стенке 37.

- Установить ручки.

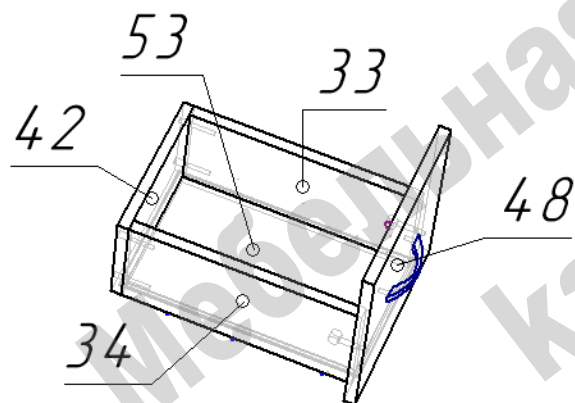

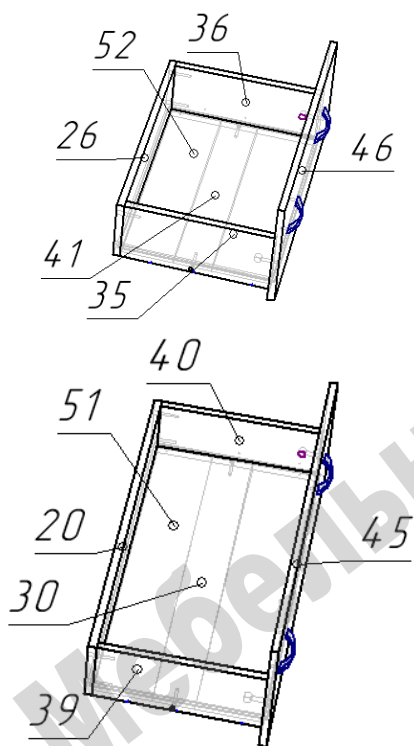

Остальные ящики лестницы собираются аналогичным образом.

Перечень фурнитуры:

	Наименование	Кол-во		Наименование	Кол-во
	Конфирмат 7x50	146		Гвоздь 20 мм	12
	Саморез 3,5x16	72		Заглушка для конфирмата	48
	Саморез 4x25	32		Ключ шестигранный	1
	Винт для ручки М4	14		Направляющие роликовые	4
	Шток стяжки эксцентриковой	10		Опора колесная	8
	Эксцентрик 15 мм	10		Ручка скоба	7
	Подпятник пластиковый	6			