

Кровать чердак «Л-D601.2 80x190»

Схема сборки

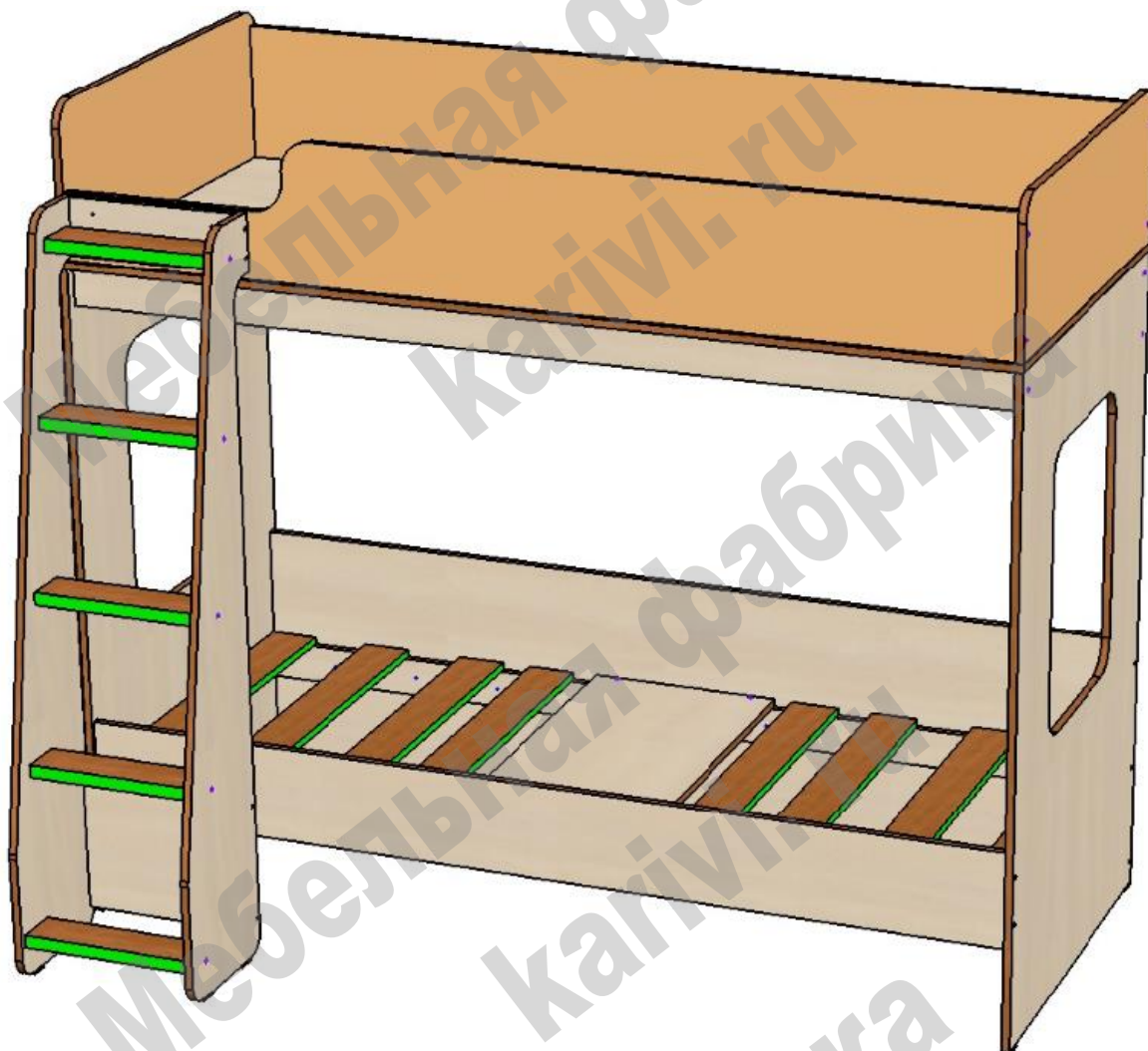

Перечень деталей:

Поз.	Код	Длина	Ширина	Толщина	К-во	Поз.	Код	Длина	Ширина	Толщина	К-во
1	00776-001	1942	852	16	1	11	00776-011	1906	80	16	2
2	00776-002	1349	849	16	1	12	00776-012	354	300	16	1
3	00776-003	1349	849	16	1	13	00776-013	354	117	16	1
4	00776-004	1908	536	16	1	14	00776-014	1908	280	16	1
5	00776-005	1499	360	16	1	15	00776-015	1908	280	16	1
6	00776-006	1499	360	16	1	16	00776-016	312	849	16	1
7	00776-007	1908	204	16	1	17	00776-017	312	849	16	1
8	00776-008	1908	196	16	1	18	00776-018	797	100	16	8
9	00776-009	800	400	16	1	19	00776-019	354	90	26	5
10	00776-010	1908	80	16	1						

Сборка кровати:

- Сборка кровати при правой/левой конфигурации производится одинаково. Симметрично меняется расположение необходимых деталей.

- Сборку кровати возможно начинать в положении лежа.

- На нижние торцы деталей 2 и 3 установить пластиковые подпятники при помощи гвоздей.

- К деталям 4 и 8 саморезами 4x24 по наконкам прикрепить детали 11.

- Конфирматами по схеме соединить детали 2, 3, 4, 7, 8, 10.

- Перевести сборку в вертикальное положение.

- Конфирматами по схеме присоединить деталь 9 к деталям 11.

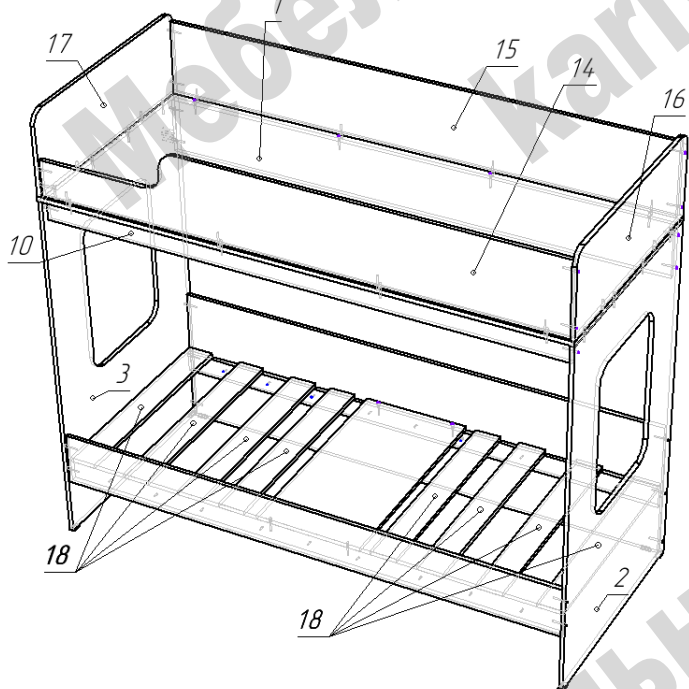
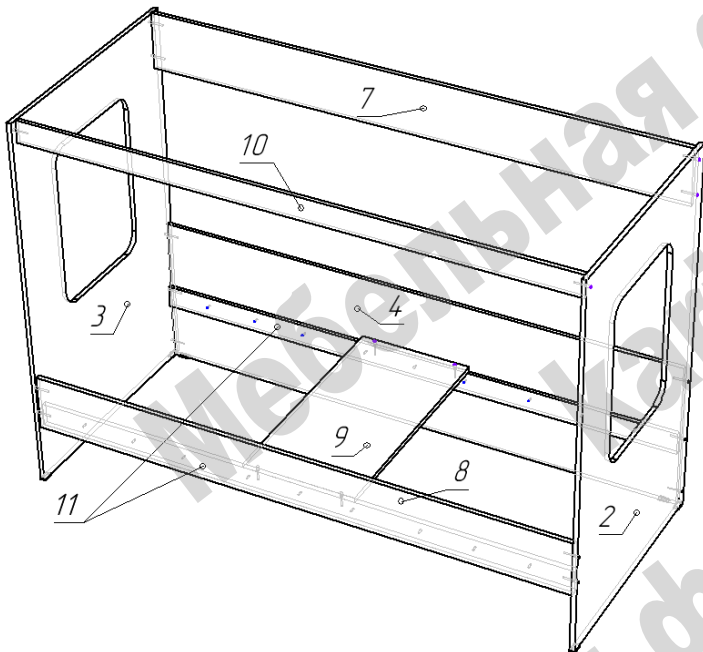

- На собранную конструкцию наложить деталь 1 и прикрепить конфирматами к деталям 2, 3, 6, 7, 10.

- Закрепить на детали 1 борта 14 и 15 при помощи конфирматов, а спинки 16 и 17 при помощи шкантов.

- Связать детали ограждения спального места (14, 15, 16, 17) между собой при помощи конфирматов.

- Разложить деревянные ламели 18 на детали 11.

Ламели саморезами не крепить!!!

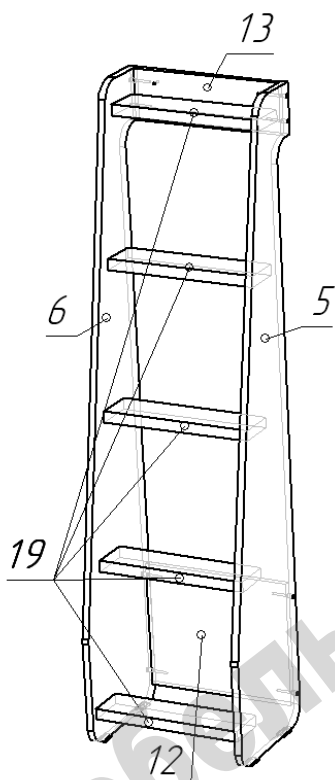

Сборка лестницы:

- На детали 5 и 6 гвоздями прикрепить подпятники пластиковые.
- Детали 19 крепятся к деталям 5 и 6 шкантами и конфирматами.
- Конфирматами по схеме закончить сборку лестницы.
- Прикрепить лестницу к деталям 14 при помощи стяжек межсекционных, просверлив самостоятельно отверстия ф5мм и используя в качестве кондуктора отверстия в детали 13.

Перечень фурнитуры:

	Наименование	Кол-во		Наименование	Кол-во
	Конфирмат 7x50	78		Заглушка для конфирмата	60
	Саморез 4x25	18		Стяжка межсекционная	2
	Подпятник пластиковый	10		Шкант 8x30	24
	Гвоздь 20 мм	20		Ключ шестигранный	1

Изделия высотой более 100см рекомендуем дополнительно крепить к стене. Метизы для крепления к стене в комплект изделия не входят.

Предприятие-изготовитель оставляет за собой право вносить изменения в конструкцию изделия с целью улучшения технологических свойств мебели.

Производитель не несет ответственности за дефекты, появившиеся в результате несоблюдения покупателем правил транспортировки, сборки, эксплуатации и ухода за мебелью.