

## СХЕМА СБОРКИ

### Кровать Л-С606.3 80х190 с тумбой

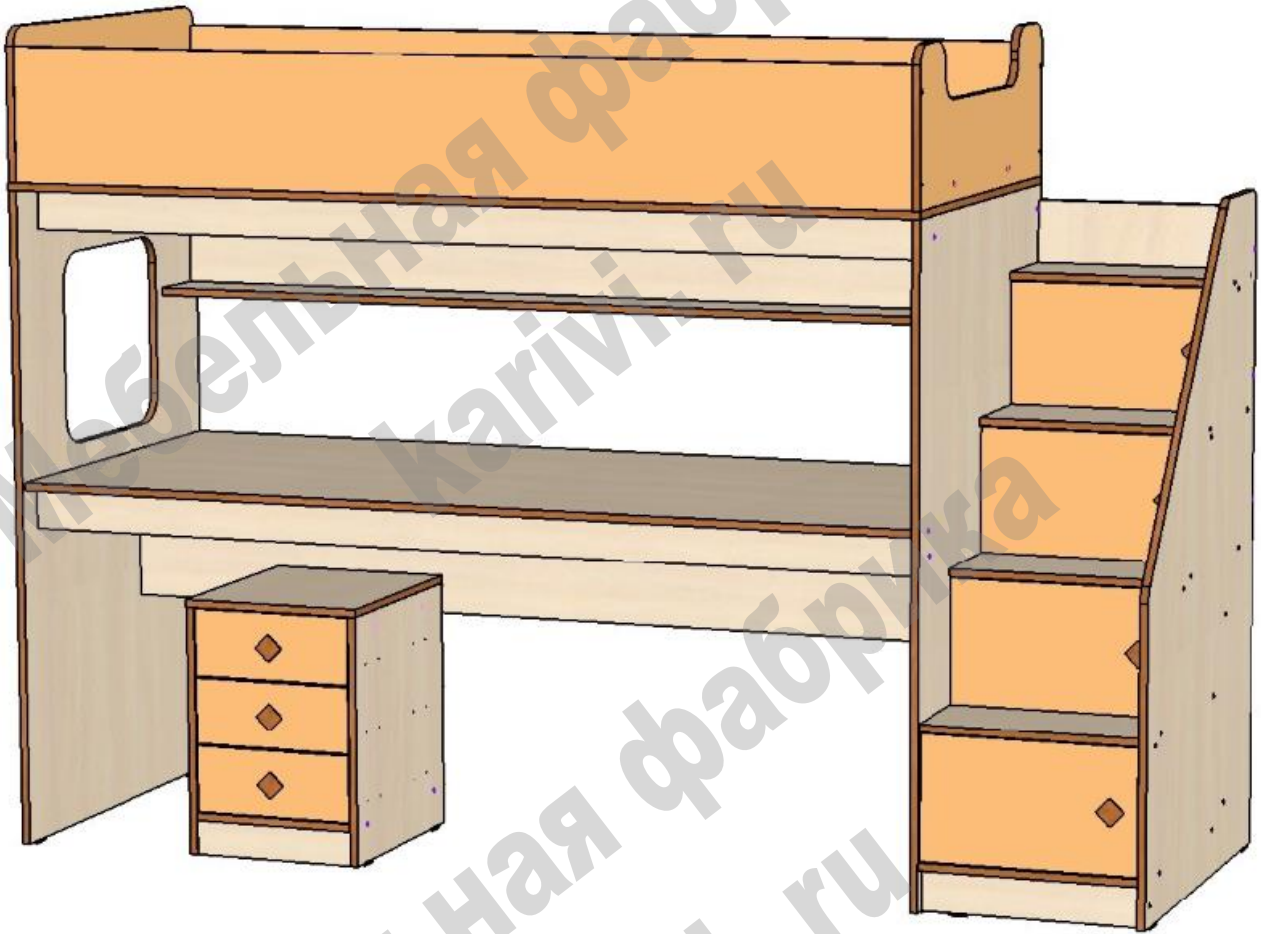

#### Перечень деталей

Поз.	Код	Длина	Ширина	Толщина	К-тво	Поз.	Код	Длина	Ширина	Толщина	К-тво
1	00751-001	1934	835	16	1	18	00751-018	1900	85	16	1
2	00751-002	1900	821	16	1	19	00751-019	340	443	16	1
3	00751-003	1352	833	16	1	20	00751-020	441	203	16	1
4	00751-004	1349	833	16	1	21	00751-021	384	116	16	3
5	00751-005	1349	833	16	1	22	00751-022	384	116	16	3
6	00751-006	1900	300	16	1	23	00751-023	441	93	16	1
7	00751-007	1900	282	16	1	24	00751-024	441	85	16	4
8	00751-008	689	441	16	1	25	00751-025	315	116	16	3
9	00751-009	441	609	16	1	26	00751-026	340	70	16	1
10	00751-010	1900	140	16	1	27	00751-027	1900	275	16	2
11	00751-011	441	593	16	2	28	00751-028	834	315	16	1
12	00751-012	543	441	16	1	29	00751-029	834	315	16	1
13	00751-013	509	443	16	1	30	00751-030	437	251,5	16	4
14	00751-014	509	443	16	1	31	00751-031	336	137	16	3
15	00751-015	441	406	16	1	32	00751-032	451	368	3	1
16	00751-016	1900	89	16	1	33	00751-033	297	398	3	3
17	00751-017	444	374	16	1						

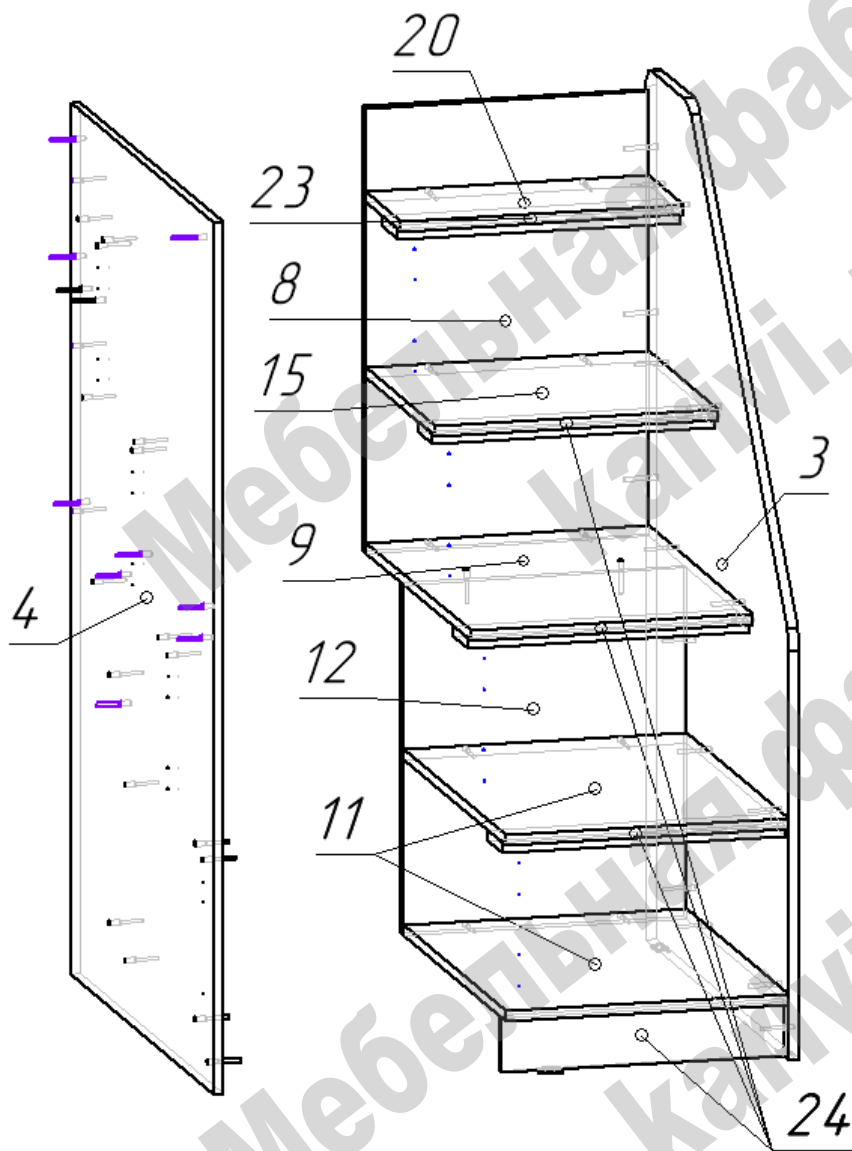

**Сборка кровати при правой/левой конфигурации кровати производится одинаково. Меняются местами или переворачиваются отдельные детали.**

- Сборку возможно начинать в положении лежа.

- На нижние торцы деталей 3, 4, 5, 24(1шт) гвоздями прикрепить пластиковые подпятники.

- Конфирматами по схеме соединить детали лестницы с деталью 3, далее – с деталью 4.

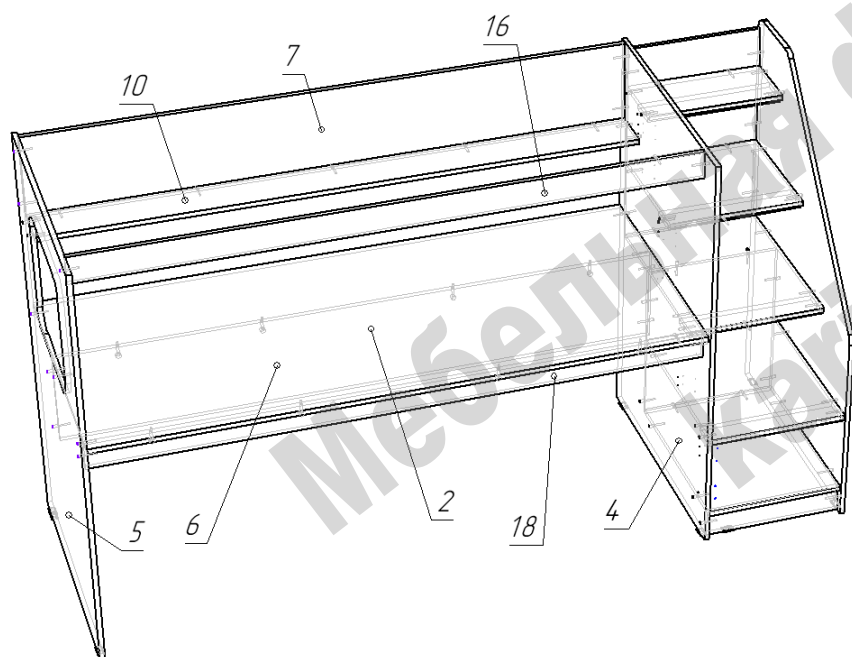

- Конфирматами по схеме к собранной лестнице (деталь 4) присоединить детали 6, 7+10, 16, 18, 5.

- Деталь 2 крепится к деталям 6 и 18 эксцентриковыми стяжками, а к деталям 4 и 5 конфирматами.

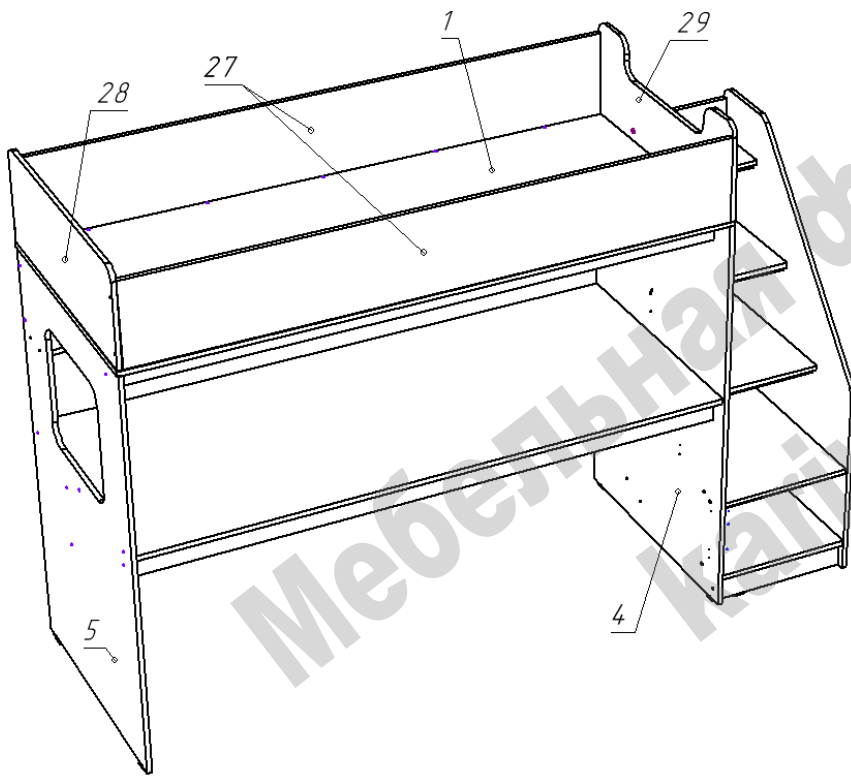

- На собранную конструкцию наложить деталь 1 и закрепить конфирматами.
- Детали 27 крепятся к детали 1 конфирматами, а детали 28 и 29 эксцентриковыми стяжками.
- Связать конфирматами обвязку спального места (детали 27, 28, 29).

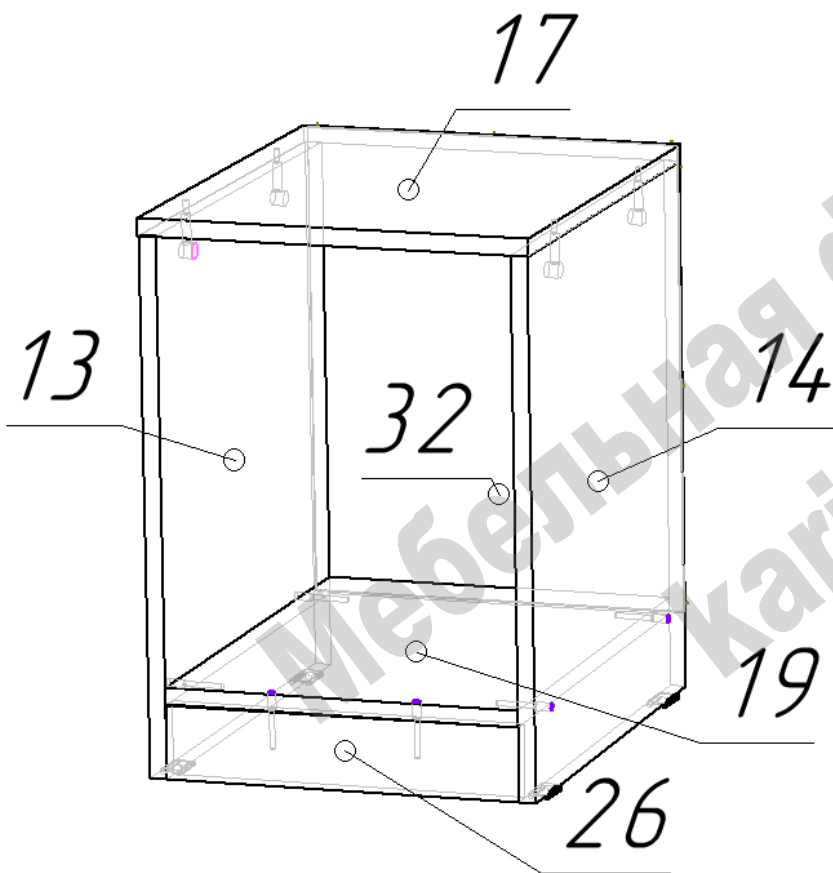

- На детали 13 и 14 евроинтами 6x11 прикрепить направляющие ящиков.
- Для сборки тумбы соединить конфирматами детали 9+26, 13, 14.
- Наложить и закрепить эксцентриковыми стяжками деталь 17.
- Установить и закрепить гвоздями заднюю стенку 32.

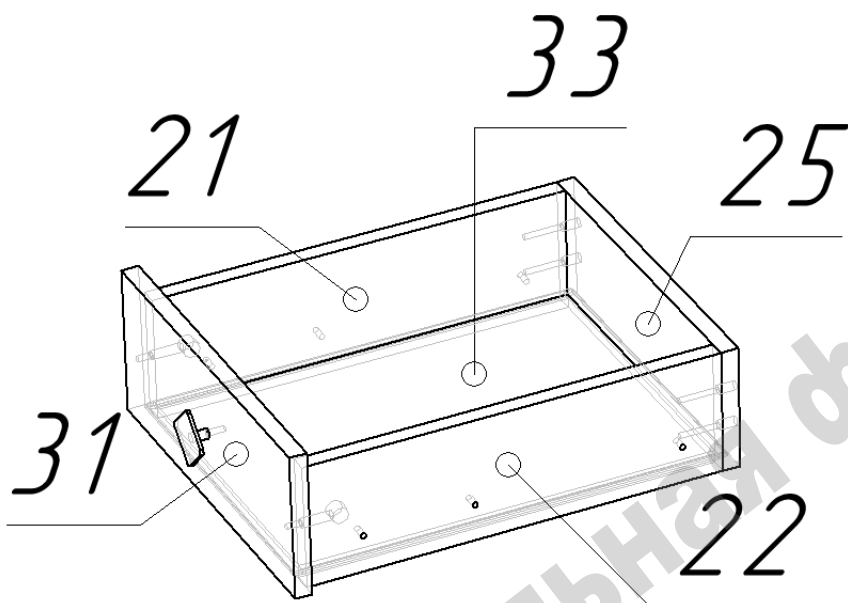

- Для сборки ящика конфирматами соединить детали 21, 22, 25.

- Вставить в пазы дно ящика 33.

- Фасад 31 крепится к каркасу ящика эксцентриковыми стяжками.

- На детали 21 и 22 евровинтами 6x11 прикрепить ответные части направляющих.

### Перечень фурнитуры

	Наименование	Кол-во		Наименование	Кол-во		Наименование	Кол-во
	Конфирмат 7x50	131		Винт для ручки М4	7		Петля вкладная	8
	Евровинт 6x11	42		Шток стяжки эксцентриковой	22		Заглушка для конфирмата	73
	Саморез 3,5x16	32		Эксцентрик 15 мм	22		Ключ шестигранный	1
	Ручка-кнопка квадрат	7		Подпятник пластиковый	12		Направляющие полного выдвижения	3
				Гвоздь 20 мм	36			

Изделия высотой более 100см рекомендуем дополнительно крепить к стене. Метизы для крепления к стене в комплект изделия не входят.

Предприятие-изготовитель оставляет за собой право вносить изменения в конструкцию изделия с целью улучшения технологических свойств мебели.

Производитель не несет ответственности за дефекты, появившиеся в результате несоблюдения покупателем правил транспортировки, сборки, эксплуатации и ухода за мебелью.