

# Кровать-чердак «ФК 10»

Схема сборки

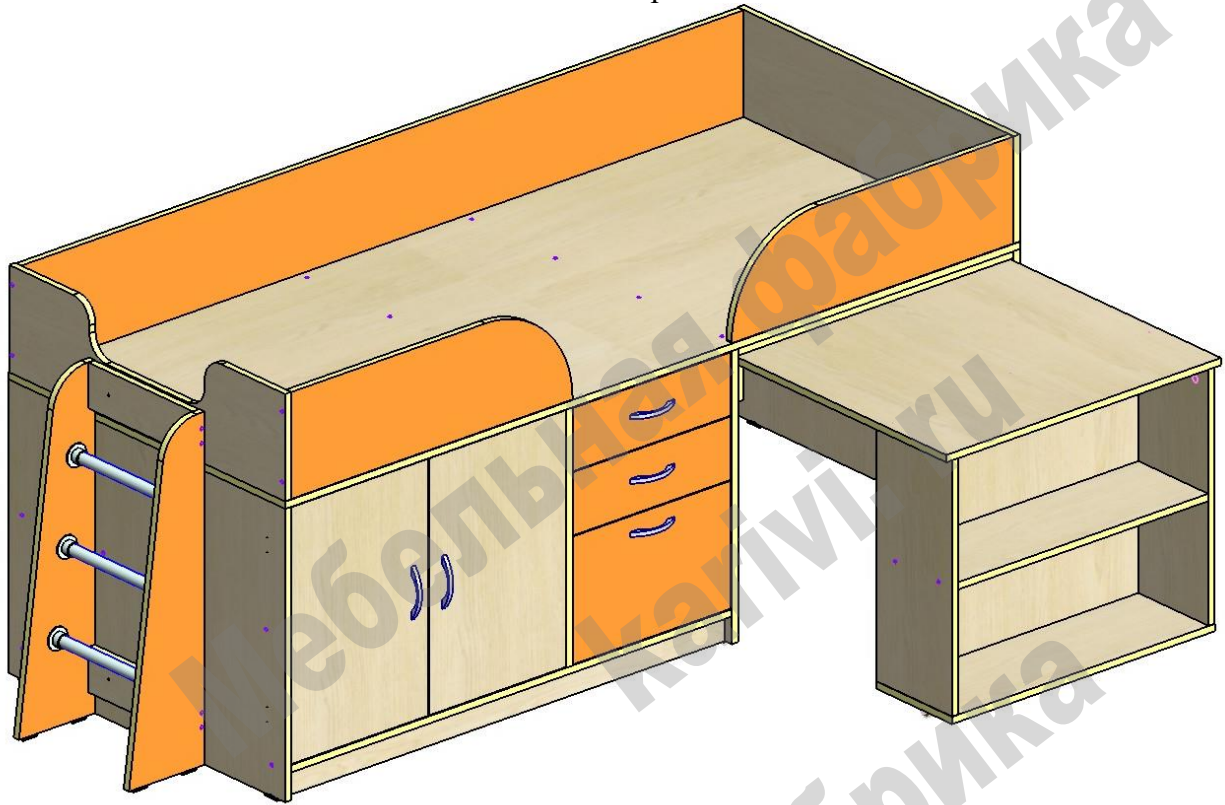

## Перечень деталей:

Поз.	Код детали	Длина	Ширина	Толщина	Кол-во	Поз.	Код детали	Длина	Ширина	Толщина	Кол-во
1	00452-001	1940	840	16	1	20	00452-020	559	230	16	1
2	00452-002	1164	837	16	1	21	00452-021	395	182	16	1
3	00452-003	839	725	16	1	22	00452-022	384	182	16	1
4	00452-004	728	821	16	1	23	00452-023	384	182	16	1
5	00452-005	640	839	16	1	24	00452-024	1164	60	16	2
6	00452-006	640	839	16	1	25	00452-025	837	80	16	2
7	00452-007	640	839	16	1	26	00452-026	85	728	16	1
8	00452-008	564	838	16	1	27	00452-027	395	126	16	2
9	00452-009	559	661	16	1	28	00452-028	384	126	16	2
10	00452-010	560	361	16	1	29	00452-029	384	126	16	2
11	00452-011	560	361	16	1	30	00452-030	318	100	16	2
12	00452-012	838	234	16	1	31	00452-031	1908	233	16	1
13	00452-013	838	234	16	1	32	00452-032	744	233	16	2
14	00452-014	728	250	16	1	33	00452-033	416	279	16	1
15	00452-015	695	231	16	1	34	00452-034	416	138	16	2
16	00452-016	770	200	16	1	35	00452-035	1190	590	3	1
17	00452-017	770	200	16	1	36	00452-036	377	398	3	3
18	00452-018	661	212	16	1	37	00452-037	314	25	25	3
19	00452-019	559	230	16	1						

### Сборка каркаса:

Кровать собирается одинаково для правого/левого расположения выдвижного стола (лестницы). Переворачивается на 180 градусов в вертикальной плоскости деталь 2. Остальная сборка производится в зеркальном порядке.

Начало сборки возможно производить в положении лежа.

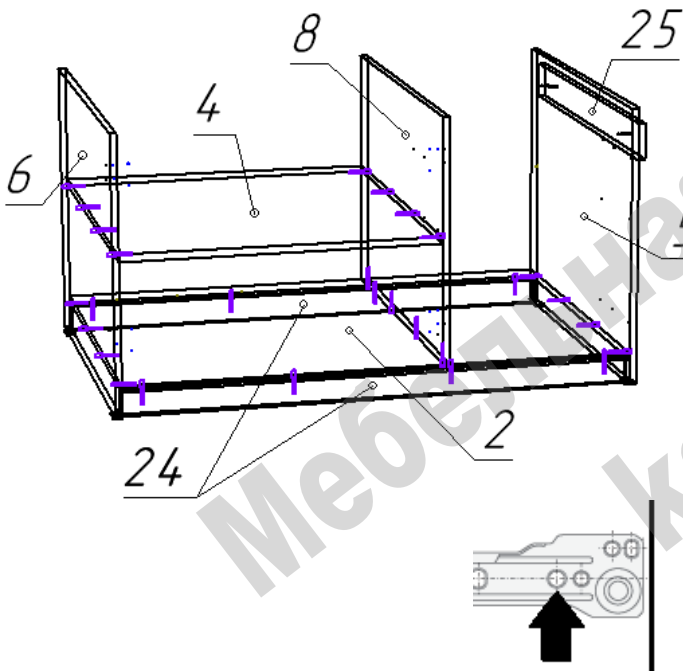

- На нижние торцы деталей 5, 6, 24 установить пластиковые подпятники при помощи гвоздей.
- На перегородки 6 и 8 в зависимости от варианта право/лево установить роликовые направляющие при помощи евровинтов саморезов 3,5\*16. Стрелка на схеме направляющей указывает положение первого самореза.

- Собрать по схеме на конфирматы в зависимости от варианта право/лево детали 2, 4, 5, 6, 8, 24. Детали 25 крепятся на межсекционные стяжки.

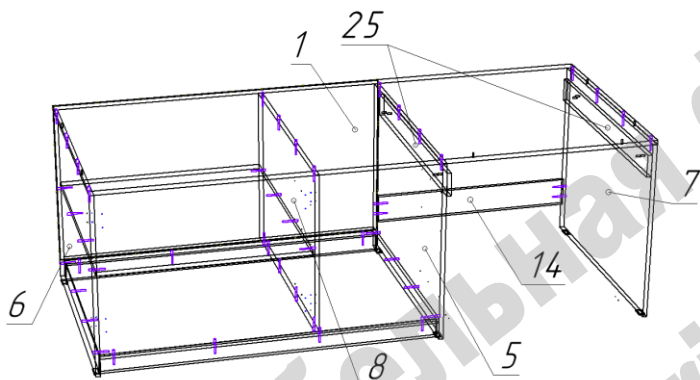

- К собранной конструкции конфирматами по схеме прикрепить детали 1, 7, 14 (нижнюю).

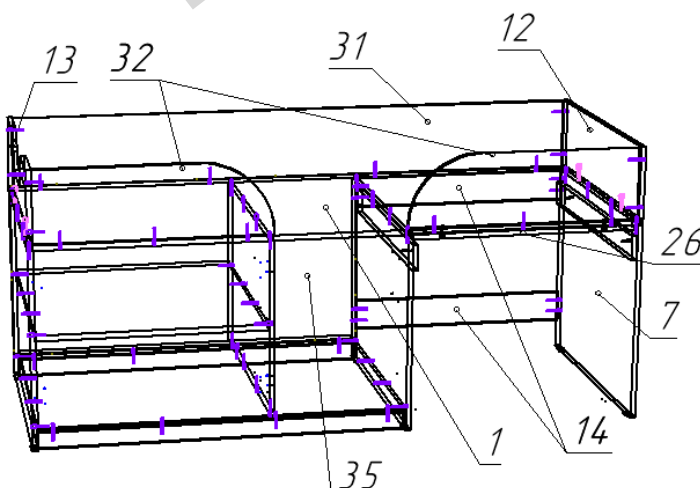

- К детали 1 конфирматами присоединить по схеме детали 31 и 32.

- Детали 12 и 13 прикрепить к детали 1 на эксцентриковые стяжки.

- Связать конфирматами детали ограждения спального места (12, 13, 31, 32).

- Деталь 14 (верхняя) крепится конфирматами после установки выдвижного стола на место.

- Деталь 35 (задняя стенка) крепится гвоздями после полной сборки каркаса кровати.

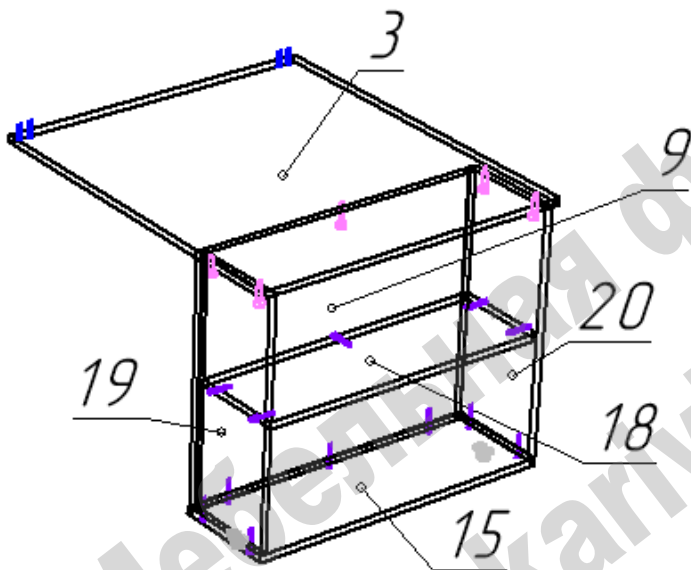

#### Сборка стола:

- Собрать по схеме на конфирматы детали 9, 15, 19, 20.
- К собранной конструкции присоединить столешницу 3 эксцентриковыми стяжками.
- К основанию 15 прикрепить ролики прямоходные саморезами 3,5x16.

- Собранный стол придвинуть к каркасу кровати, наложить нижние края столешницы 3 на опорные планки 25 и задвинуть стол так, чтобы столешница выглядывала с обратной стороны каркаса на 10-15 см.

- С нижней пласти детали 1 на межсекционные стяжки закрепить деталь 26 вырезами назад.

- Установить 4 шканта в отверстия столешницы 3 так, чтобы они были стопорами при выдвигении стола.

(Для надежности шканты желательно устанавливать, предварительно залив в отверстия клей ПВА/даже канцелярский/. Во избежание выламывания ДСП столешницы, при заколачивании шкантов с нижней стороны желательно подложить «молоток».)

- Задвинув стол в каркас, установить и закрепить конфирматами верхнюю деталь 14. Затем установить на гвозди заднюю стенку 35.

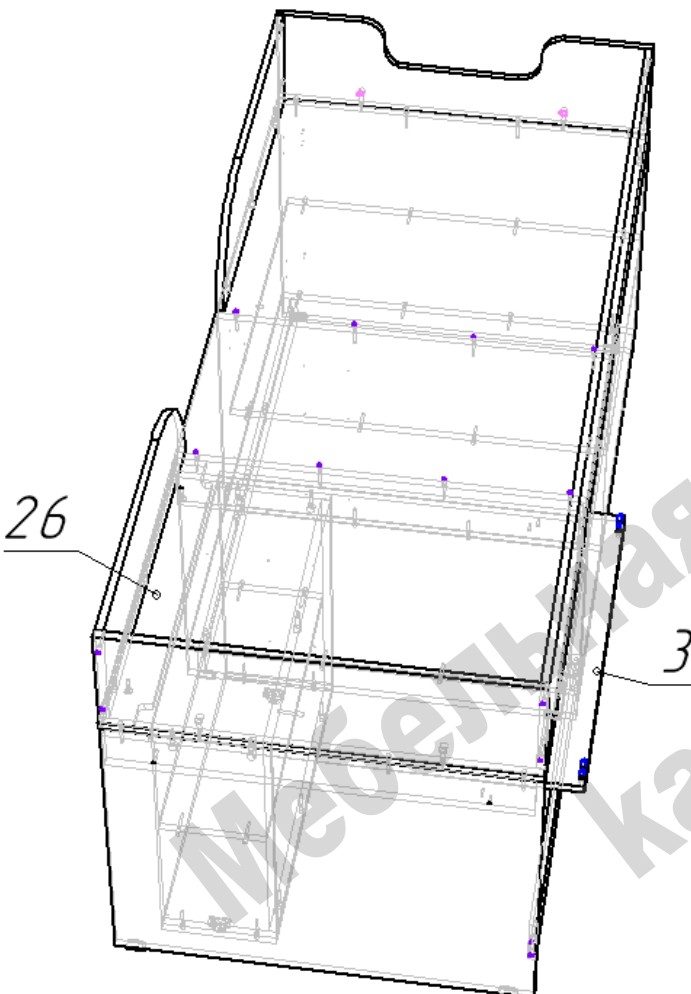

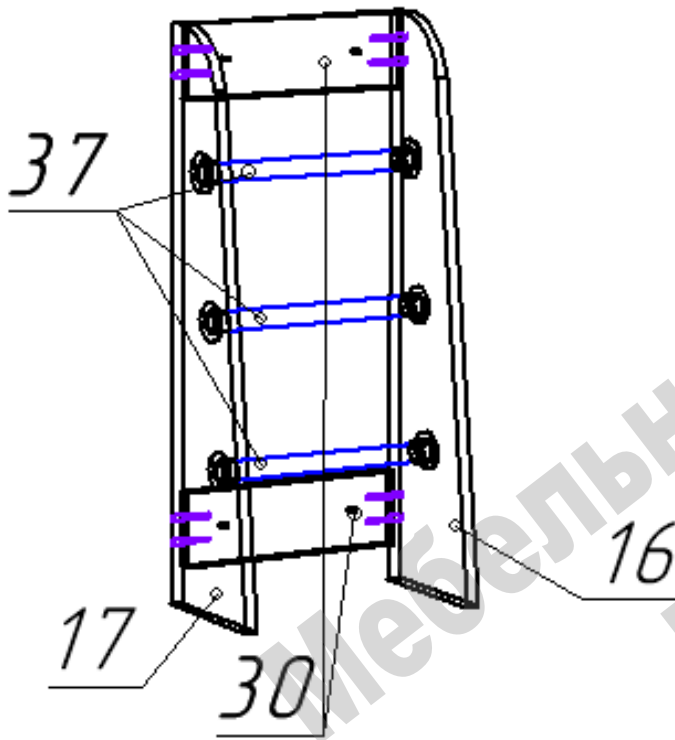

### Сборка лестницы:

- На нижние торцы деталей 16 и 17 гвоздями прикрепить пластиковые подпятники.
- На детали 16 и 17 саморезами 3,5\*16 установить фланцы для мебельных труб.
- К детали 16 конфирматами прикрепить детали 30.
- Во фланцы на детали 16 вставить мебельные трубы –ступени.
- Вставить трубы во фланцы на детали 17.
- Конфирматами скрепить деталь 17 с деталями 30.
- Собранный лестницу межсекционными стяжками прикрепить к корпусу кровати (детали 6 и 13), самостоятельно просверлив отверстия ф5мм.

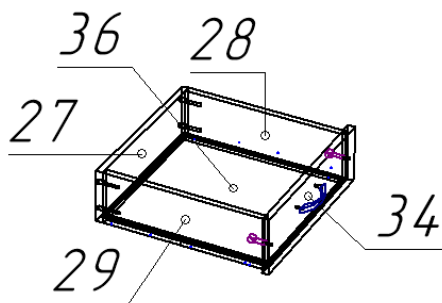

### Сборка ящиков (на примере малого ящика):

- Соединить конфирматами по схеме детали 27, 28, 29.
- В паз установить дно ящика 36.
- Присоединить фасад ящика 34 на эксцентриковые стяжки.

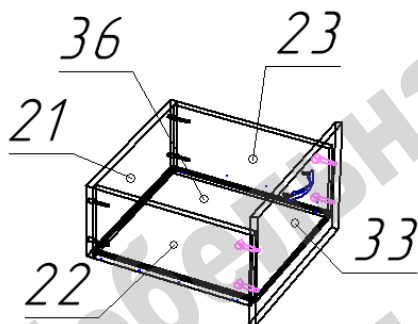

- Установить на низ боковин ящиков ответные части роликовых направляющих при помощи саморезов 3,5\*16.
- Большой ящик собирается аналогичным образом.

## Перечень фурнитуры:

	Наименование	Кол-во		Наименование	Кол-во
	Конфирмат 7x50	98		Петля вкладная	4
	Саморез 3,5x16	68		Заглушка для конфирмата	40
	Ручка скоба	5		Стяжка межсекционная	10
	Винт для ручки М4	10		Шкант 8x30	4
	Шток стяжки эксцентриковой	17		Ключ шестигранный	1
	Эксцентрик 15 мм	17		Фланец	6
	Подпятник пластиковый	10		Направляющие роликовые	3
	Гвоздь 20 мм	60		Ролик прямоходный	2

**Изделия высотой более 100см рекомендуем дополнительно крепить к стене. Метизы для крепления к стене в комплект изделия не входят.**

**Предприятие-изготовитель оставляет за собой право вносить изменения в конструкцию изделия с целью улучшения технологических свойств мебели.**

**Производитель не несет ответственности за дефекты, появившиеся в результате несоблюдения покупателем правил транспортировки, сборки, эксплуатации и ухода за мебелью.**